



Lt 50



Ø mm 400



mm 470



kW 15,5

kcal/h 13.330

TOT.

Btu/h 52.886



G30/G31 kg/h 1,22

G20 m³/h 1,64

G25 m³/h 1,91

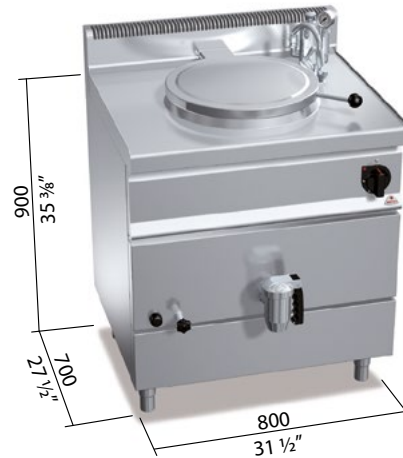

### CARACTERÍSTICAS TÉCNICAS Y FUNCIONALES

Plano de trabajo y paneles frontales de acero inoxidable AISI 304. Recipiente de cocción de acero inoxidable AISI 304 con espesor 15/10, fondo de acero inoxidable AISI 316 con espesor 20/10. Calentamiento de tipo indirecto con vapor de baja presión (0,5 bar), generado en el interior de la cámara por quemadores tubulares de acero inoxidable por combustión optimizada, con válvula de seguridad de termpar y llama piloto protegida. Encendido piezoeléctrico con protección en silicona. Grifos de recarga de agua caliente y fría colocados en el plano de trabajo con boquilla distribuidora articulada para el llenado y el lavado del recipiente y de la cámara. Grifo de descarga de una pulgada y meda de latón cromado con manija atérmica. Manómetro mecánico con indicador de presión de la cámara. Regulación de la temperatura por medio de grifo con mínimo y máximo. Pies regulables.

### CARACTERÍSTICAS TÉCNICAS E FUNCIONAIS

Superfície de trabalho e painéis dianteiros de aço inox AISI 304. Recipiente de cozadura de aço inox AISI 304 com espessura 15/10, fundo de aço inox AISI 316 com espessura 20/10. Aquecimento de tipo indirecto, com vapor a baixa pressão (0,5 bar), gerado no interior da parede dupla mediante queimadores tubulares de aço inox com combustão otimizada, válvula de segurança de termpar e chama piloto protegida. Ativação piezoelétrica com protecção de silicone. Torneiras de abastecimento de água quente e fria, colocadas na superfície de trabalho com bico distribuidor articulado para abastecer e lavar o recipiente e a parede dupla. Torneira de descarga de uma polegada e meia, de latão cromado, com pega atérmica. Manómetro mecânico com indicador da pressão na parede dupla. Regulação da temperatura mediante torneira com mínimo e máximo. Pés reguláveis.

### CHARAKTERYSTYKI TECHNICZNE I FUNKCJONALNE

Plaszczyna robocza i panele przednie wykonane ze stali nierdzewnej inox AISI 304. Zbiornik gotujący wykonany ze stali nierdzewnej inox AISI 304 o grubości 15/10, dno ze stali nierdzewnej AISI 316 o grubości 20/10. Szczelina z dnem i ściankami wykonanymi ze stali nierdzewnej inox AISI 304, dno o grubości 20/10, ścianki o grubości 15/10. Podgrzewanie pośrednie, za pomocą pary o niskim ciśnieniu (0,5 bar), wygenerowanej wewnątrz szczeliny rurowe palniki o optymalnym spalaniu, wyposażone w zawór awaryjny z termparą i osłonięty płomień pilotujący. Zapłon piezoelektryczny z osłoną silikonową. Pokręta ciepłej i zimnej wody umieszczone na płaszczyźnie roboczej, z usuwalnym dzióbkiem, służące do napełniania i mycia zbiornika i szczeliny. Pokręto rozładunku, półtoracalowe, z chromowanego mosiądzu z izolowanym uchwytem. Mechaniczny manometr ze wskaźnikiem ciśnienia w szczelinie. Regulacja temperatury za pomocą pokręta z wartością minimalną i maksymalną. Nóżki nastawne.

### ТЕХНИЧЕСКИЕ ХАРАКТЕРИСТИКИ И ОПИСАНИЕ

Поверхность и боковые панели выполнены из нержавеющей стали AISI 304. Емкость выполнена из нержавеющей стали AISI 304 толщиной 15/10, дно выполнено из нержавеющей стали AISI 316 толщиной 20/10. Воздушный промежуток «рубашка» между дном и стенками выполнен из нержавеющей стали AISI 304, дно толщиной 20/10, толстые стенки 15/10. Котел имеет косвенный нагрев с помощью пара, находящегося под давлением (0,5 bar), создаваемым внутри «рубашки» с помощью трубчатых горелок из нержавеющей стали с оптимизацией горения, оснащены терморпарой и пилотным огнем. Пьезо розжиг с силиконовой защитой. Краны для наполнения холодной и горячей водой, расположены на рабочей поверхности, так же предназначены для наполнения и очистки «рубашки». Сливной кран 1½ дюйма выполнен из хромированной латуни с не нагревающейся ручкой. Механический манометр с индикатором давления внутри «рубашки». Мощность регулируется 3-ех позиционным регулятором. Температуры регулируется отдельным переключателем. Оснащен датчиком достижения нужной температуры. Высота ножек регулируется.

G

conexión del gas / conexão a gás /  
podłączenie gazowe / газовое соединение

R 1/2 UNI ISO 7/1

kW 15,5

